



**Český komínový
systém**

CSkomíny®
Universal

Video návod YouTube



Montážní návod
www.levnekominy.cz

Komín jako stavebnice



Bezpečnost a certifikace



System je certifikovaný
TZÚS Praha a.s.

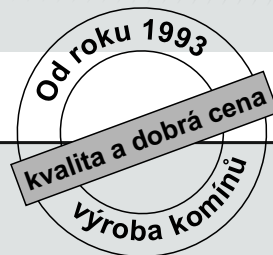

**Snadná a rychlá montáž
i svépomocí**



**Záruka 30 let
i při stavbě svépomocí**

**Možnost mnoha designových variant
nadstřešní části - barevné prstence**

Pro vnitřní i venkovní stavbu

Český výrobek s českou certifikací TAZUS

Použití systému

Systém CS komín Universal je určen pro odvod spalin pro všechny spotřebiče na tuhá paliva (kotle, krbová kamna, krbové vložky) a plynové spotřebiče. Komínový systém je odolný proti vyhoření sazí.

Splňuje normy :

EN 13063-3 T600 N1 D3 G50 EN 13063-2 T600 N1 D3 G50
EN 13063-1 T600 N1 D3 G50 EN 13063-3 T400 N1 W3 O50

Popis systému

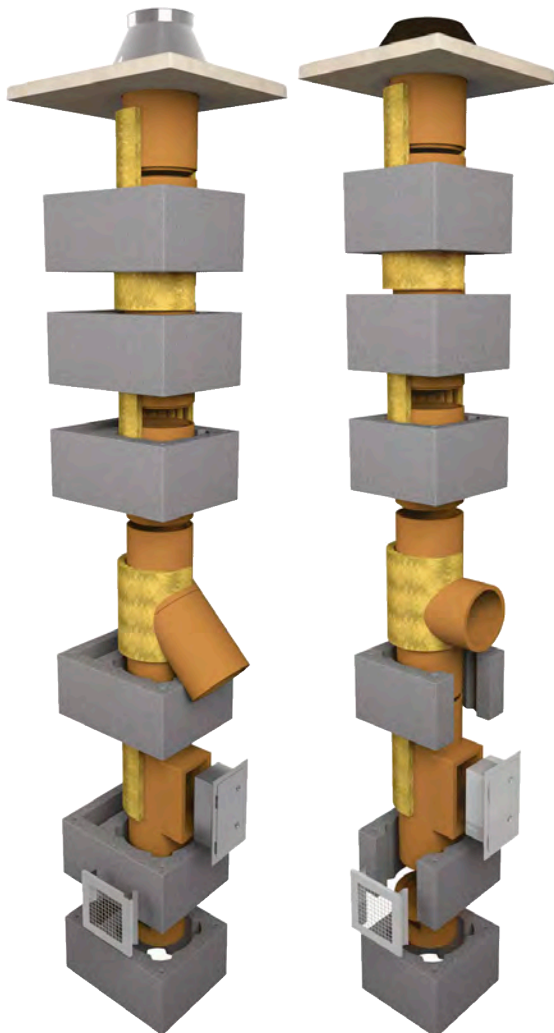

Systém CS komín - Universal

je tvořen třemi vrstvami materiálu.

Vnitřní keramická vložka, tepelná izolace a lehčená betonovo - keramzitová tvarovka.

Výroba probíhá na automatizovaných linkách, které zajišťují kontrolu výrobního procesu.

Jednotlivé díly proto vykazují vynikající vlastnosti a splňují požadavky na moderní stavební dílo (tepelný odpor, pevnost v tlaku, akustika, objemové změny, hmotnost, přesnost zdění, povrchové úpravy nasákavost, difuze vodních par, ekologie apod.)



**Komínový
klobouk nerez**



**Redukce
pro připojení
spotřebičů**

Tvarovky

Tvarovky splňují novou německou normu **EI 90** odolnosti proti vyhoření.

Tvarovky jsou směsí betonu a lehčeného keramzitu – materiálu, který je ekologický a má lepší tepelný odpor než ostatní druhy používaných materiálů (pouze betonové, apod.).

Tvarovky jsou jen z jednoho kusu, což eliminuje tepelné mosty při spojování např. dvou kusů tak jako u některých jiných systémů. Tvarovky jsou přesné, spojují se pouze tenkovrstvou maltou.

V rozích tvárnice jsou otvory pro možnost armování - závitové tyče nebo roxory (6-8 mm). Tvárnice mají plnohodnotné zadní odvětrání tepelné izolace.

Základní **rozměr jednopřůduchových tvárnice je 38x38x24,5 cm nebo 36x36x24,5 cm**

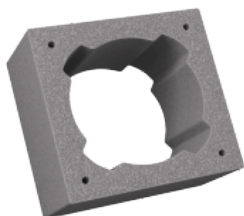

Komínové vložky

POZOR !!! Vložky mají nejnovější certifikaci - A3N1 D4P1

jsou **vyráběny německou firmou RHI Magnesita** v Čechách a jsou nejvyšší možné kvality. Komínové vložky jsou certifikovány:

Pro suchý provoz dle **ČSN EN 1457-1 ve třídách A1D1 D1P1**.
Pro vlhký provoz dle **ČSN EN 1457-2 ve třídách A3N1 D4P1**

s teplotní odolností do 600 °C provozní teploty a s odolností proti vyhoření sazí a minimální nasákavostí. **Vhodné pro všechny druhy paliv.**

Vzhledem k moderní výrobní technologii a výběru nejvhodnějších surovin se komínové vložky vyznačují:

- nejvyšší možnou odolností proti teplotám a teplotním změnám
- prakticky neomezenou životností
- odolností proti spalinám hoření a kyselým kondenzátům
- nízkou plynopropustností a vodopropustností
- vysokou rozměrovou přesností
- tenkou stěnou garantující vysokou kvalitu a nízkou hmotnost

Keramické komínové vložky zaručují bezpečný odvod agresivních spalin a kondenzátu, dobrý tah komína a nenáročnou údržbu. Jsou vhodné do všech komínových systémů.

Tepelná izolace

je dodávána v tvarovaných ohebných pásech vyztužených nehořlavou tkaninou. Izolace je odolná proti vyhoření sazí s teplotní odolností **T600 °C**. Tento produkt patří mezi nejvhodnější při izolování komínových systémů.

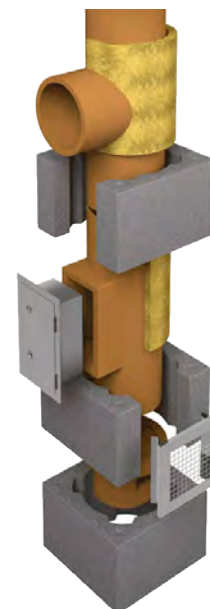

JEDNOPRŮDUCH

Ø 160	38x38x24,5 cm
Ø 180	36x36x24,5 cm
Ø 200	

JEDNOPRŮDUCH S VENTILACÍ

Ø 160	38x52x24,5 cm
Ø 180	36x49x24,5 cm
Ø 200	

DVOUPRŮDUCH

Ø 160	38x77x24,5 cm
Ø 180	
Ø 200	
+ KOMBINACE	

DVOUPRŮDUCH S VENTILACÍ

Ø 160	36x89x24,5 cm
Ø 180	
Ø 200	
+ KOMBINACE	

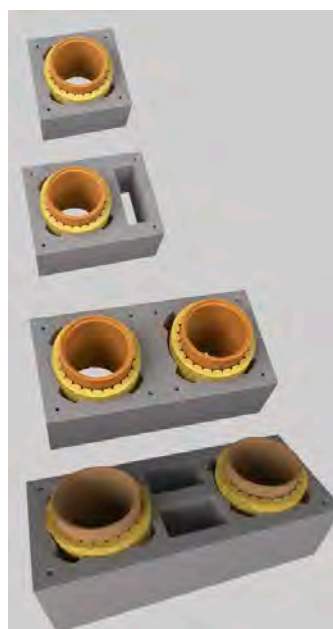

Proč nakoupit u nás

- **Naše komínové systémy jsou dodávány kompletně**, tzn. včetně spárovacích hmot a zdících směsí a izolací sopouchu. Konkurenční firmy takovou možnost však nenabízí. Zákazník je poté nucen si chybějící materiál, jež je pro stavbu nezbytný, dodatečně dokupovat. Hrozí tak riziko nákupu chybně zvoleného materiálu (nevhodná lepidla apod.) Konečná částka za komínovou sestavu se v návaznosti s tím navyšuje. Rostou tak celkové náklady, které zákazník nepředpokládal. Systémy CS komíny jsou dodávány zcela kompletně a zákazník je okamžitě seznámen s konečnou částkou za kompletní set.
- **Jako jedni z mála udržujeme převážnou většinu zboží skladem.** Keramické systémy a silnostěnné kouřovody, redukce pro připojení spotřebiče, jsou k dostání okamžitě. Při vlastním odběru k odebrání ihned.
- Respektujeme mylné spočítání celkové výšky Vašeho komínu, a proto našim zákazníkům umožňujeme při nevyužití všech komponentů keramické sestavy, **možnost odebrání zboží zpět** v nepoškozeném stavu. Zároveň garantujeme **vrácení částky v plné výši**. Výjimkou je pouze spojovací - zdící materiál, který podléhá trvanlivosti a nárokům na uskladnění.
- Oproti konkurenci, která zákazníkovi nabízí pouze omezený počet barevného provedení nadstřešní části, jsme do sortimentu zahrnuli širokou škálu dostupných barevných provedení. Na přání zákazníka lze prstence v imitaci cihly opatřit jakoukoliv barvou z našeho vzorníku 16 barev.



- Při objednávce kompletní komínové stavebnice **realizujeme dopravu zdarma bez jakéhokoliv poplatku.**
- **Hmotnost tvarovek**

Manipulovat s tvarovkami je snadné. Jsou lehčené a práce s nimi jde snadno od ruky. Tvarovky se staví pouze jedna na druhou a tím odpadá skládání z několika kusů a vzniku svislých spár. Práce je proto méně namáhavá než stavby z jiných systémů. Montážní firmy nám potvrzují, že například komín **výšky 9 - 12 m lze postavit během několika hodin.**



- **Přesnost zdění**

Základem pro dobré postavení komínového tělesa je usazení a vyrovnaní první tvarovky. Další tvarovky se mezi sebou spojují vrstvou zdící směsi. Stavba je jednoduchá a rychlá což šetří i finanční náklady spojené s montáží.

- **Povrchová úprava komínu**

Při dokončovacích pracích a povrchové úpravě komínu se nejčastěji používá natažení komínu do stavebního lepidla se sklo-textilní síťovinou (perlinkou) a jeho následné povrchové úpravy.

Komíny se nemusí pracně nahazovat maltou tak, jako u jiných systémů.

Variantou je použití okrasných prstenců v imitaci cihel v několika barevných variantách.

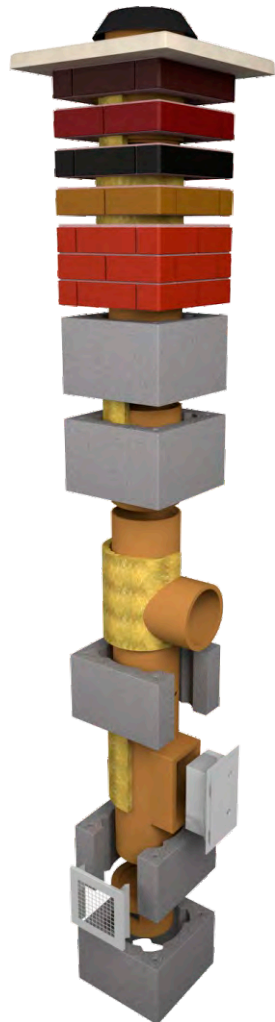

Barvy prstenců



žlutá tmavě červená červená oranžová hnědá černá



Než začneme stavět

- důležité informace pro stavbu komínu

Materiály:

Vnitřní keramické vložky jsou vyráběny v Čechách firmou RHI Magnesita. (německo - česká firma)

Tepelná izolace: Rockwool, Knauf Insulation

Tvarovky: Německo, Česká republika, EU

Spárovací hmota pro keramické vložky: RHI Magnesita - Česká republika

Ostatní komponenty: vlastní (Zeman Systems s.r.o.)

Komíny dodáváme vždy v kompletních sestavách včetně dvířek, spárovací hmoty, zdící směsi a izolace pro sopouch - nic už nemusíte dodatečně dokupovat.

Jaké jsou rozměry a váha komínu?

Vnější rozměry komínu jsou:

jednoprůduch - 38x38 nebo 36x36 cm

jednoprůduch s ventilační šachtou - 38x52 nebo 36x49 cm

dvouprůduch - 38x77 cm

dvouprůduch s ventilační šachtou - 36x89 cm

Váha komínu je cca

jednoprůduch - 100 kg/m výšky komínu,

jednoprůduch s ventilační šachtou - 130 kg/m výšky komínu

dvouprůduch - 180 kg/m výšky komínu

dvouprůduch s ventilační šachtou - 210 kg/m výšky komínu

Mohu si komín postavit sám?

Stavbu komínu lze realizovat i svépomocí, za předpokladu dodržení všech postupů uvedených v Montážním návodu.

Pro jaký komín se mám rozhodnout?

Naše komínové systémy jsou třívrstvé tepelně izolované s keramickou vložkou a provedením vnější tvarovky (lehčený keramzitový beton) se zárukou 30 let.

Co mám dělat, pokud mám v projektu uveden jiný typ komínu?

Pokud se snažíte ovlivnit cenu Vaší stavby koupí jiného komínového systému, je nejlepší vyžádat si od naší firmy prospektové materiály a certifikát (možno stáhnout i na web. stránkách). S těmito materiály seznámit Vašeho projektanta.

Naším systémem lze bez problému jakýkoli dříve navržený systém nahradit.

Jak vysoký komín budu potřebovat?

Výška komínu se odvíjí dle projektové dokumentace. V případě, že ji neznáte, je potřeba spočítat výšku stavby a my Vám rádi pomůžeme s upřesněním výšky komínu. Dle norem platí: pokud je komín umístěn ve vzdálenosti do 2 metrů od hřebene střechy musí přesahovat hřeben o 65 cm. Pokud je ve vzdálenosti nad 2 m od hřebene střechy, vede se z hřebene střechy přímkou pod úhlem 10 stupňů a tam kde protne místo kde bude stát komín, tak navýšíme délku komínu zase o 65 cm.

VÝŠKA KOMÍNU NAD ŠIKMOU STŘECHOU
KOMÍN VE VZDÁLENOSTI DO 2 m OD HŘEBENE STŘECHY

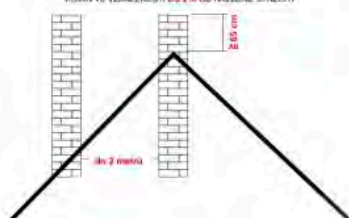

VÝŠKA KOMÍNU NAD ŠIKMOU STŘECHOU
KOMÍN VE VZDÁLENOSTI NAD 2m OD HŘEBENE STŘECHY

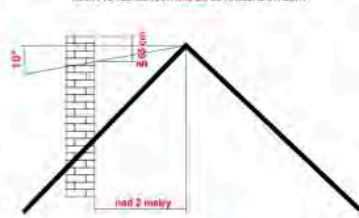

Je rozdíl mezi komínem na tuhá paliva a plyn?

Komín na plynná paliva musí být vybaven kondenzační jímkou. Ovšem vzhledem k tomu, že i u tuhých paliv dochází občas k vytváření kondenzátu nebo napršení srážek do komín. tělesa, jsou naše komíny vybaveny ve všech provedeních kondenzační jímkou a stávají se tak univerzálními. Časem je možné přejít z tuhých paliv na plynná a kapalná a naopak bez jakýchkoli dalších úprav.

Jakým způsobem lze komín objednat?

Využijte našeho e-shopu, telefonního kontaktu či osobní návštěvy přímo v areálu firmy. Rádi Vám vypracujeme cenovou nabídku na Vámi poptávaný komínový systém. Na našem e-shopu se informujte o právě probíhajících akcích a slevách.

Je při objednání nutné složit zálohu?

Není. Nejčastěji platba probíhá v hotovosti při dodání, převzetí a zkontrolování všech objednaných komponentů. Při stavebním spoření a hypotékách lze zaslat zálohovou fakturu.

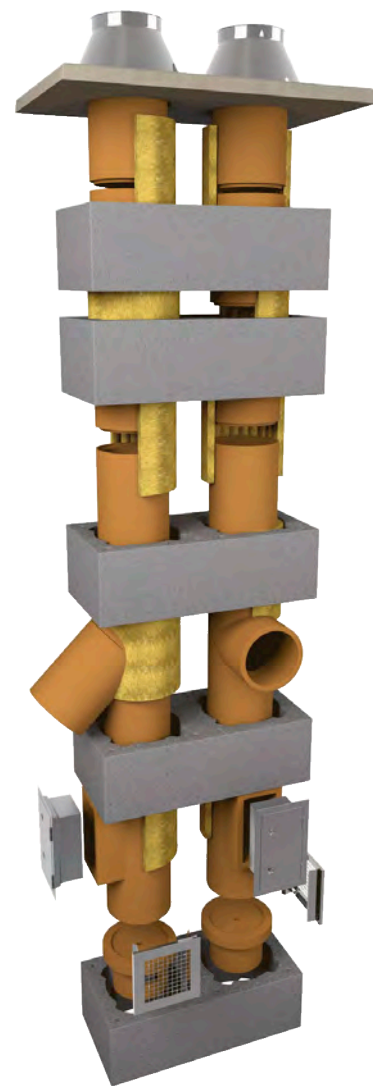
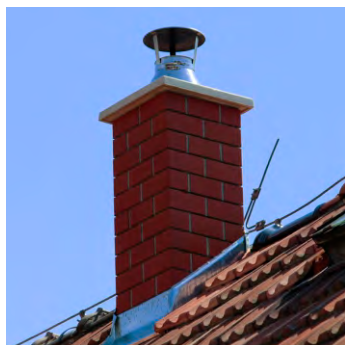

VÝŠKA KOMÍNA NAD PLOCHOU STŘECHOU

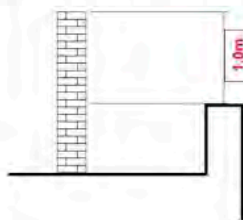

VÝŠKA KOMÍNA NAD PLOCHOU STŘECHOU
se sklonem menším než 20°



Než začneme stavět

- důležité informace pro stavbu komínu

Musím si zajistit vlastní dopravu?

Nemusíte. Při objednání kompletního keramického systému v minimální hodnotě, (je uvedena na našem E-shopu), Vám zajistíme dopravu po celé ČR zdarma. V případě poškození materiálu během cesty, zboží na vlastní náklady firmy nahradíme novým. Máte-li možnost své vlastní dopravy, z celkové částky za komínový systém Vám poskytneme další slevu (uvedenou na našem E-shopu).

Jakými automobily jsou systémy rozváženy a jakým způsobem probíhá vykládka materiálu?

Zboží zavází firemní terénní automobily s brzděnými vleky. Před vyložením se snažíme s materiálem najet co nejlíže k místu vyložení s ohledem na daný terén. Postupné skládání materiálu je realizováno s Vaší asistencí ručně kus po kuse, přičemž lze okamžitě zkontrolovat jeho počet a případné poškození. Vadný materiál ihned vyměňujeme v naší režii. Součástí komínu je i dokumentace v podobě daňového dokladu, montážního návodu, revizního štítku, certifikátu a prohlášení o shodě. **V případě dopravy přepravní službou je rozvoz realizován auty 3,5 t s hydraulickým čelem.**

NAPOLEON

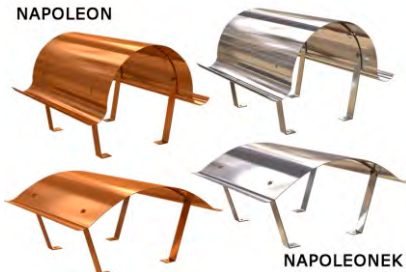

NAPOLEONEK

Jaké je ukončení komínu v nadstřešní části ?

V naší nabídce máme několik variant. Pro systémy Optimal se dodává černý límec a pro systémy Optimal PLUS nerezový límec nebo nerezový klobouk, který má i stříšku. **Pro všechny systémy nabízíme nerezové nebo měděné Napoleony a to ve dvou verzích.**

Jak mám provést úpravu vnitřní a nadstřešní části komínu?



→ detail límečkové ochrany chránící vnitřní část (řez) keramické vložky

→ detail vřetovitého spojení s keramickou vložkou

Na nerezový límec lze jednoduše nasadit nerezovou stříšku



Vnitřní i vnější úprava se provádí nahozením omítky a naštukováním, případně natažením lepidlem s perlínkou a naštukováním (šikovně je použit i hliníkové rohy pro udržení a zpevnění hran komínu).

Dále je možné použít již hotové okrasné prstence v imitaci cihly, které nahrazují vnější šedivou tvarovku a dodáváme je v 16 různých barvách a odstínech. Vnější část je možné také obložit obkladovými páskami, jejichž sortiment je velice pestrý a každý komín se tak stane originálním a dá se tak sladit s celkovým vzhledem rodinného domu.

Co když špatně odhadnu a spočítám výšku komínu – chybí nebo přebývá mi materiál, co mám dělat?

Pokud zjistíte, že Vám jakékoliv množství materiálu schází, přiojednejte jej se stejně vysokou slevou, s jakou jste zakoupili i kompletní sestavu komínu. Pokud Vám naopak zboží přebývá, nijak jej nevyužijte, máte možnost zboží v neporušeném stavu vrátit. Garantujeme vrácení peněz ve stejné výši jako při koupi.

Jak mám komín připojit ke spotřebiči :

Pro napojení spotřebiče doporučujeme použití nerezové nebo kovové redukce s těsnícím provazcem.

Dále nabízíme široký výběr silnostěnných KOVO rour, kolen, zděří, růžic, přechodek, kolena i roury s klapkou, čistícím otvorem, kolena přestavitelná i 5 segmentová.

Tento sortiment neustále doplňujeme a udržujeme trvale skladem.



Nerezové komíny MK

Nerezové systémy CS komín MKD vynikají svou kvalitou, prvotřídním zpracováním a snadnou montáží.

Jsou určeny pro kotle, krby a kamna pro tuhá, plynná a kapalná paliva.

Vnitřní plášť pro nerezový komín je vyroben ze žáruvzdorné nerezové oceli 1.4509 (příp. 1.4404) o síle materiálu 0,5 mm (příp. 0,6 - 1,0 mm), který odolává teplotám do 600°C. Vnější plášť je vyroben z nerezové oceli 1.4509. Jsou vhodné pro vnitřní i venkovní použití. Prostor mezi oběma plášti je vyplněn minerální vatou o tloušťce 30 mm (příp. 50 mm).

Na kompletní komínový systém garantujeme záruku 20 let.

Systém splňuje normu 1856-2:2009.

Výhody nerezového systému CS komín MKD :

- snadná rychlá a pohodlná montáž během několika hodin
- není potřeba betonovat komínový základ - možnost uchycení na stěnové konzole
- lehká konstrukce, která nezatěžuje objekt
- možnost montáže svépomocí - stavebnicový systém
- mnoho konstrukčních variant, možnost vybočení komínu do strany - změny úhlů
- instalaci lze provést vně i uvnitř objektu
- vhodné pro všechny druhy paliv
- designový prvek Vašeho domu
- česká certifikace firmou TAZUS

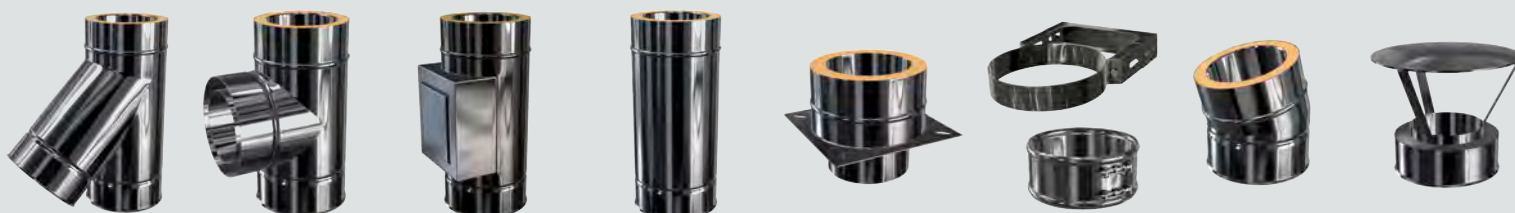
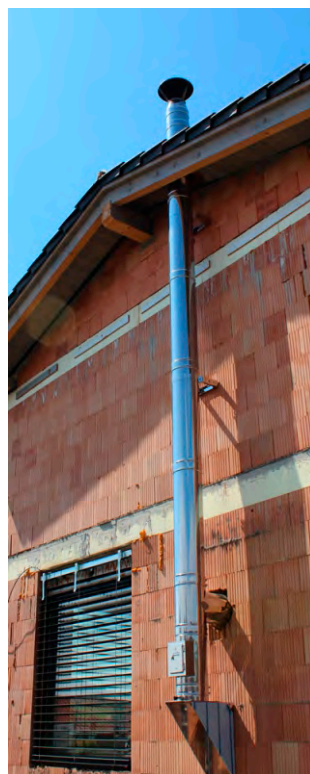
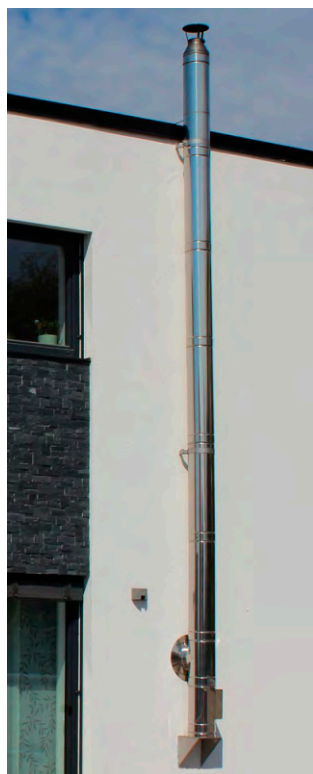
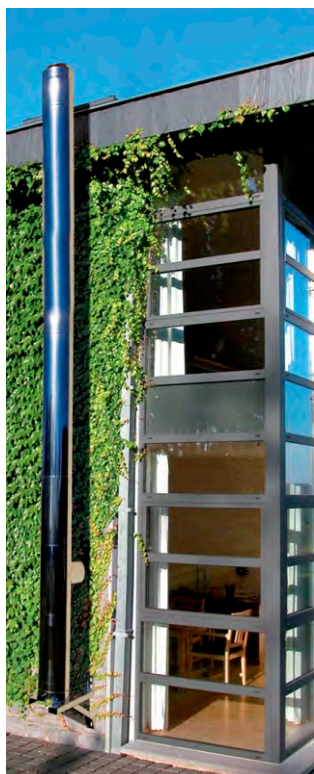

Montážní návod

CS komín je třívrstvý tepelně izolovaný komínový systém splňující nejpřísnější požadavky na topení v nových i rekonstruovaných objektech. Pro jeho plynulý provoz je velice důležité řídit se a respektovat všech pokynů přiloženého montážního návodu.

Než začneme stavět

Nejdůležitější podmínkou před započítím stavby je minimální teplota +5°C, a to po celý její průběh. Při teplotách nižších než je stanovená hranice, není montáž vhodná. V závislosti na klimatických podmínkách doporučujeme stavbu rozložit do několika dnů (denně vyzdít maximálně 4 - 5 m). Pro stavbu komínu musíme zajistit dostatečně pevný základ, na kterém musí být provedena hydroizolace proti zemní vlhkosti. Veškeré prvky komínu je potřeba zbavit prachu a hrubých nečistot.

Nářadí vhodné pro stavbu: metr, zednická lžíce, vodováha, míchadlo na lepidlo, kbelík, úhlová bruska, houbička na spárovací hmotu, štětec, nůž, úhelník, špachtle.

Založení komínu

Komín je certifikovaný na vzdálenost 5 cm od hořlavých materiálů.

Na betonový základ nebo nosnou stavební konstrukci osadíme do maltového lože první tvarovku a důkladně vyrovnáme do roviny podle vodováhy. Poté usazenou tvarovku vylijeme betonovou směsí nebo na ni přilepíme zakládací desku. (v případě, že byla objednána).

Zakládací deska je podložena tvarovkou proto, aby byl komín osazen minimálně v úrovni čisté podlahy nebo nad ní. Vždy kontrolujeme vodorovné osazení! Na vybetonovanou tvarovku nebo zakládací desku vystředíme do lepidla kondenzační jímku a srovnáme ji do roviny.

Jímku umístíme odstupňovanou částí nahoru. V případě topení tuhými palivy necháme plastovou záslepku v jímce.

Vždy si dobře promyslete vhodné natočení kondenzační jímky, vložky pro dvířka a sopouchu tak, aby byl vždy zajištěn dobrý přístup při revizní kontrole a čištění komínu.

Je zcela jedno na kterou stranu budou tyto díly natočeny. Můžou být vzájemně k sobě i různými směry - nebudou v ose.

Z boční strany tvarovky vyřízneme otvor velikosti mřížky a přilepíme na zakládací desku, (lepidlo na tvarovku nanášíme vždy v celé ploše), která musí být vždy orientována k otvoru v kondenzační jímce.

Do druhé a třetí tvarovky vyřízneme otvor pro umístění dvířek o **rozměru 190 x 330 mm**.

Poté do lepidla osadíme druhou tvarovku a vložíme izolaci, kterou vyřízneme dle otvoru v tvarovce. Spárovací hmotu smícháme do požadované konzistence. Řídíme se přiloženým návodem na obalu.

Dostatečné množství směsi nanese pomocí špachtle na zámek keramické vložky pro dvířka (KC) a usadíme na kondenzační jímku (KJZ), spoj začistíme navlhčenou houbičkou. V letním období při vyšších teplotách doporučujeme spoj navlhčit). Dále osadíme do lepidla třetí tvarovku a vložíme tepelnou izolaci.

Dvířka připevníme na tvarovku pomocí hmoždinek. Do rámečku keramické vložky pro dvířka vložíme keramickou ucpávku a tlačnou pružinu.

Viz ilustrační obrázek.

Sopouch 90

Vstup pro dvířka

Jímka

Mřížka

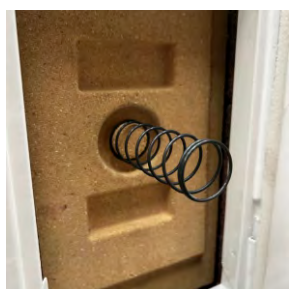
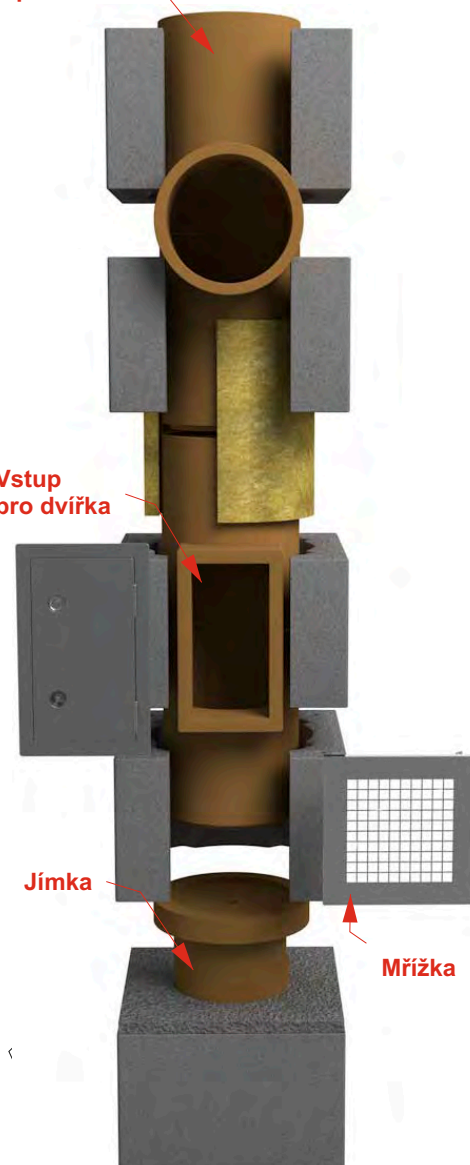

Zdění komínu - návod

Při stavbě neustále kontrolujte svislou a vodorovnou rovinu !!!

Na vložku s čistícím otvorem začínáme zdít keramické komínové vložky, u kterých nejprve zkontrolujeme lehkým poklepáním, zda vydávají zvuk. V případě dutého nebo chrastivého zvuku vložku nikdy nepoužijte! Vložky mezi sebou slepujeme dostatečným množstvím spárovací hmoty nanesené do zámku. Přebytečnou hmotu začistíme vlhkou houbičkou a zkontrolujeme, zda je spoj celistvý.

Keramické vložky usazujeme vždy perem dolů tak, aby kondenzát stékal po vnitřní stěně vložky tzv. „po vodě“. Poté do lepidla usadíme další tvarovku spolu s izolací a stále kontrolujeme vodorovnou a svislou rovinu.

Při dosažení požadované výšky keramického sopouchu, vyřízneme v tvarovce otvor pro sopouch s minimální mezerou 15 mm po celém jejím obvodu. Doporučená výška středu sopouchu je cca 150 až 200 cm.

Vzniklou mezeru nikdy nevyplňujeme maltou ani lepidlem. Lze použít i tepelnou izolaci pro sopouch o rozměrech 280 x 320 mm pro úhel 90° a 280 x 500 mm pro úhel sopouchu 45°. Vyříznutou tvarovku usadíme do lepidla, vložíme tepelnou izolaci a vyřízneme dle tvaru zaústění keramického sopouchu. Na zámek sopouchu nanese pomocí špachtle spárovací hmotu a vložíme do přilepené tvarovky. Spoj opět začistíme, přilepíme další tvarovku a vložíme tepelnou izolaci. Tímto způsobem postupujeme až pod úroveň střechy.

Vyztužování komínu

V případě, že je komín, nebo jeho část přesahující délku 1,5 m, mimo budovu, je potřeba komín, nebo jeho část vyztuzit. Pokud je celé těleso komínu vně budovy, je potřeba jej vyztuzit po celé délce a komín přikotvit k budově pomocí objímek (nutno svépomocí vyrobit např. z pásoviny) a to vždy po 3 m. Poslední objímka by měla být vždy v nejvyšším možném bodě.

Nadstřešní část komínu

Pro tuto část stavby nabízíme dvojí různá řešení. Varianta základní a prstence v imitaci cihel několika barevných provedení.

Varianta základní

Komín sestavíme u keramzitových tvarovek až do finální výšky. Komín ukončíme krycí betonovou deskou, kterou přilepíme k poslední tvarovce. Je nutné jej omítnout nebo natáhnout lepidlem s perlíčkem. Komín je možno obložit vhodným obkladem nebo oplechovat.

Prstence v imitaci cihel

Prstence začínáme skládat v nejnižším bodě průchodu střechou. Vždy se lepí celoplošně na tenkou vrstvu lepidla. Přebytečné množství lepidla vytlačené ve spáře prstence setřeme a začistíme. Tento postup opakujeme až do požadované výšky nadstřešní části komínu.

Prstence je vždy nutné vyspárovat lepidlem nebo spárovací hmotou pro venkovní použití. Komín zakončíme krycí betonovou deskou, kterou přilepíme k poslednímu prstenci.

Příklady použití ventilační šachty

Mezi možné příklady použití ventilační šachty patří tažení elektroinstalací, odvětrání místnosti (WC, koupelna), odvětrání digestoře. Nejčastějším příkladem použitím ventilační šachty je však CPV – tedy externí přívod vzduchu ke spotřebiči.

Použití ventilační šachty pro odvod vlhkého vzduchu

Chystáte-li se ventilační šachtu použít pro odvod vlhkého vzduchu, kterým může být například odvětrání koupelny nebo digestoře, je nutné do ventilační šachty vložit rouru, aby vlhkost nepronikla skrze stěnu ventilační šachty a na stěně komínu se netvořily mapy. Roura může být plastová, hliníková nebo nerezová.

Použití ventilační šachty jako CPV (centrální přívod vzduchu)

Chystáte-li se ventilační šachtu použít pro externí přívod vzduchu ke spotřebiči, není nutné do ventilační šachty vkládat rouru. Pouze je potřeba samotný spotřebič připojit do předem vyříznutého otvoru ve ventilační šachtě. Pro ústí ventilační šachty pak vyřízneme opět **z boku do tvarovky otvor**, do kterého vložíme výše zmíněnou větrací mřížku. Ventilační šachtu umístíme buď nad střechou, nebo v prostoru neobytného půdního prostoru.

Založení nástavby na starý komín

Starý komín ubouráme podle jeho stavu ideálně až do půdního prostoru. Na starý komín uděláme věnec, do kterého zabetonujeme nerezovou redukci s provazcem. Nástavbu doporučujeme vyztuzit ideálně včetně spojení armatury se stávajícím komínem pomocí chemické malty.

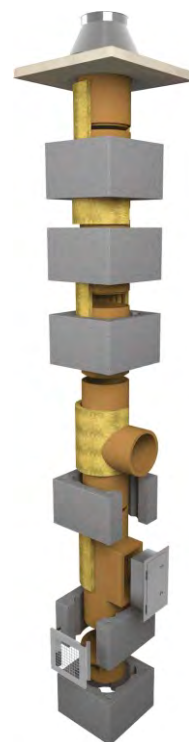

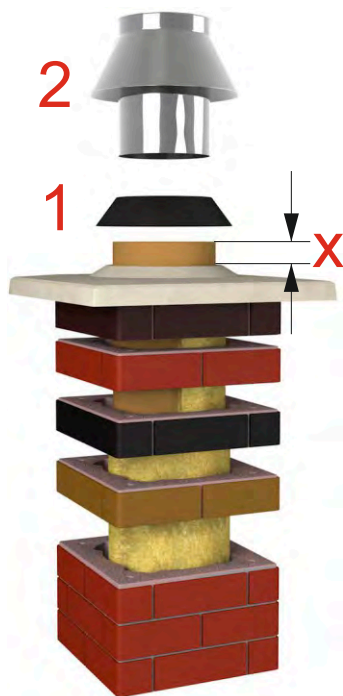

Ukončení komínu - návod

Ukončení keramickým nebo nerezovým límcem - vždy je pouze jedna možnost.

Tepelnou izolaci ukončíme 5 cm pod horní hranou poslední tvarovky. Přilepíme betonovou krycí desku.

Než přilepíme poslední komínovou vložku, seřízíme ji tak, aby vyčnívala :

VARIANTA 1 - u keramického límce 4 cm (X) nad horní hranu krycí desky

VARIANTA 2 - u nerezového límce 3 cm (X) nad horní hranu krycí desky

Na seříznutou vložku přilepíme spárovací hmotou keramický límeček. U nerezového límce před přilepením vyhneme zajišťovací plíšky a také nalepíme pomocí spárovací hmoty.

Mezi krycí deskou a spodní hranou keramického i nerezového límce musíme zachovat mezeru 5 – 10 mm! Vložka nesmí být vidět při pohledu z boku. Hrozí zatékání do komínu.

V případě komínu s ventilační šachtou můžeme vyříznout otvor pro ventilační mřížku z boku tvarovky (v místě šachty) pod krycí deskou.

Vyztužení komínu

U nadstřešní části komínu přesahující 1,5 m délky, je nutno nadstřešní část + minimálně stejnou délku pod střechou vyztužit.

Např. část komínu vyčnívajícího ze střechy budovy měří 1,75 m. Je potřeba tedy vyztužit 1,75 m pod střechou a 1,75 m nad střechou. Dohromady tedy 3,5 m od vrchu komínu.

Pro vyztužení komínu slouží otvory v rozích tvarovky (20 mm), stejně tak i v rozích prstenců (30 mm). Do těchto předpřipravených otvorů vsuneme výztuž v podobě závitových tyčí o průměru 8 mm. Následně zalijeme řídkou směsí betonu.

Při vyztužování komínu je potřeba myslet na ucpání otvorů pro výztuž.

Vyzdíme metr komínu, vložíme závitovou tyč a zalijeme. Na závitovou tyč našroubujeme zhruba polovinu prodlužovací matice, našroubujeme další závitovou tyč a vyzdíme další metr komínu a znovu zalijeme. Postup opakujeme až k samotnému ukončení komínu. Armaturu ukončíme pod úroveň vrchní hrany poslední tvarovky nebo prstence. Krycí desku následně pouze přilepíme zdíci směsí, neprovrtaváme ji.

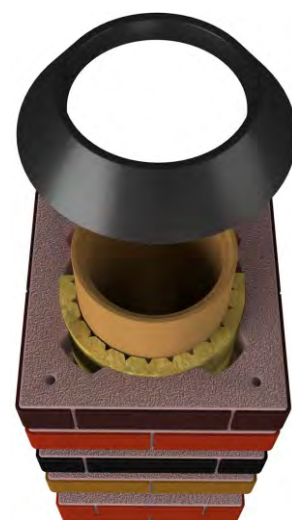
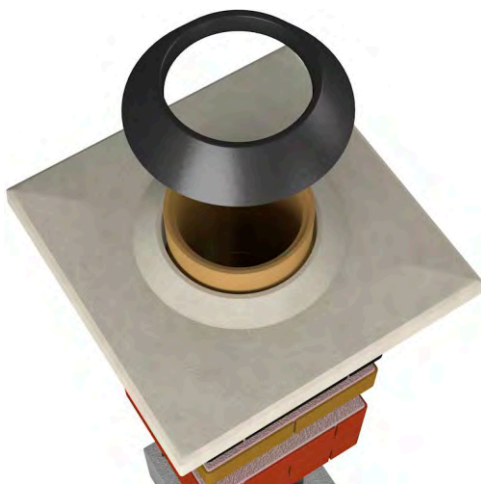

Napojení spotřebiče

Pro napojení spotřebiče je nutné použít redukce - vnitřní nebo vnější a to vždy s provazcem. Redukce se vyrábějí v provedení nerez nebo černý plech. **Při nesprávném zapojení spotřebiče hrozí popraskání sopouchu.** Na takové poškození se záruka nevztahuje!

Než uvedeme komín do provozu

Před uvedením komínu do provozu je potřeba komín povrchově upravit a provést revizi komínu - včetně zapojení spotřebiče. Totéž platí i při zapojení provizorního spotřebiče.



Pravidla pro správné užívání komínu

Při prvním uvedení komínu do provozu musí být komín vyzrálý minimálně 3 dny po dokončení montáže. Při zapojování dbáme na vhodně zvolený spotřebič s teplotou spalin do 600°C, který má clonu proti vniknutí plamene do komínu.

Pro připojení jakéhokoli spotřebiče se musí vždy použít redukce s provazcem !!!

Přímé působení plamene na komínové vložky může způsobit jejich popraskání nebo se mohou objevit malé trhlinky v důsledku vysokých teplot (teplota plamene je cca 1000°C). Vždy musíte zamezit vstupu plamene do komínu!

Připojení spotřebiče do komínu se nesmí provádět nezvykle dlouhými kouřovody, jejichž pnutí způsobené ohřátím může způsobit prasknutí nebo odtržení sopouchu.

Jakékoliv provizorní - nestandardní připojení může způsobit poškození komínu.

Zapojení starších spotřebičů

Z důvodu nemožnosti stoprocentního zamezení vniku plamene do komínu nebo dohořívání spalin v komínu - nedoporučujeme zapojování starších nebo provizorních spotřebičů do keramických komínů. Zejména kamna typu PETRY !!!

Veliký důraz klademe na zapojování starších spotřebičů, které často postrádají clonu proti vniknutí plamene do komínu.

V připojeném spotřebiči vždy topíme na optimální výkon a nikdy spotřebič nepřetápíme. Změna barvy potrubí i kamen poukazuje na zvýšené riziko poškození komínových vložek.

Důležité informace:

Pro zajištění dlouhé životnosti a zachování původního vzhledu nadstřešní části komínu, doporučujeme povrch opatřit impregnačním nástřikem po uplynutí cca 1 roku užívání (Sikagard – 700 S).

Při dodržení montážního návodu a všech pravidel pro bezstarostné užívání komínu, zaručujeme jeho správnou funkci a dlouhodobou životnost. V případě nedodržení těchto pokynů záruka zaniká.

Na keramické vložky popraskané důsledkem působení přímého plamene, tedy teplot vyšších než 600°C nebo nevhodným připojením spotřebiče než je doporučeno, se záruka nevztahuje.

Revizní kontrola komínu = povinnost !

Dnem 22. 1. 2016 vstoupila v platnost nová právní úprava týkající se čištění, kontroly a revize spalinové cesty.

Jedná se o vyhlášku č. 34/2016 Sb.

Po provedení kontroly komínu Vám revizní technik vystaví potvrzenou zprávu, která slouží jako doklad toho, že Váš komín je zrevizován a v pořádku.

Tato zpráva je důležitým dokumentem pro případné jednání s hasiči nebo pojišťovnou.

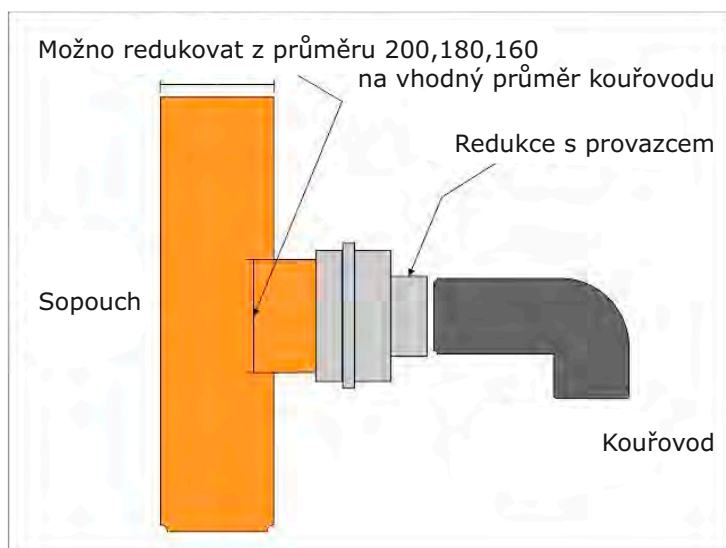
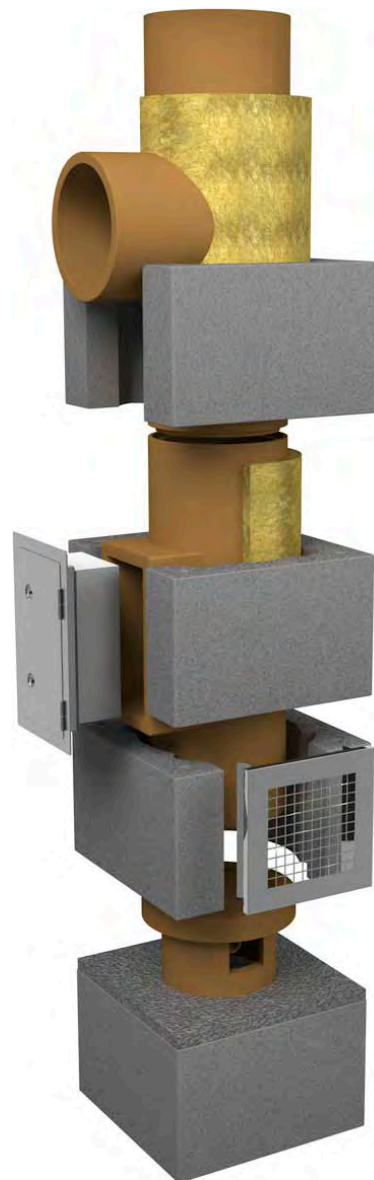



Video návod YouTube



Zeman Systems s.r.o.
Ploskovice 102
411 42 Ploskovice (okres Litoměřice)

Prodej : 602 410 072, 602 260 540
info@levnekominy.cz

Tech. poradenství : 702 020 280, 702 020 732
technik@levnekominy.cz

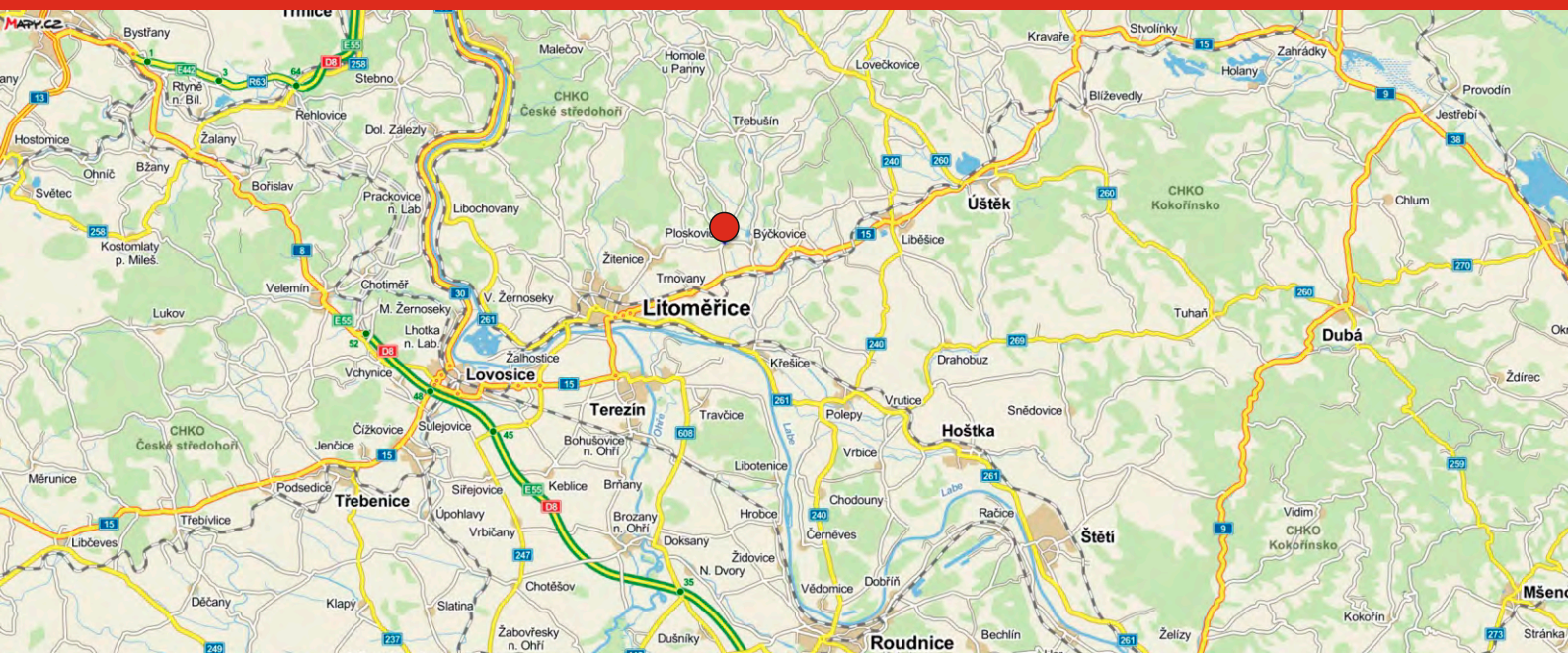

Doprava zdarma po celé ČR

